

DAIKIN



DAIKIN ROOM AIR CONDITIONER

INSTRUKCJA MONTAŻU

R32 Split Series

INVERTER

MODELE

CTXM15M2V1B

FTXM20M2V1B

FTXM25M2V1B

FTXM35M2V1B

FTXM42M2V1B

FTXM50M2V1B

FTXM60M2V1B

FTXM71M2V1B

ATXM20M2V1B

ATXM25M2V1B

ATXM35M2V1B

ATXM50M2V1B

Środki ostrożności



Przed użyciem jednostki należy uważnie przeczytać środki ostrożności podane w niniejszej instrukcji.



Urządzenie jest napełnione czynnikiem chłodniczym R32.

- Opisane w tym dokumencie środki ostrożności opatrzone słowem OSTRZEŻENIE i OSTROŻNIE. W sekcjach oznaczonych w ten sposób znajdują się informacje dotyczące bezpieczeństwa. Należy przestrzegać podanych środków ostrożności.
- Znaczenie uwag OSTRZEŻENIE i OSTROŻNIE

OSTRZEŻENIE Nieprzestrzeganie tych instrukcji może spowodować obrażenia ciała lub śmierć.

OSTROŻNIE..... Nieprzestrzeganie tych instrukcji może spowodować uszkodzenie mienia lub obrażenia ciała, które mogą, w zależności od okoliczności, okazać się bardzo poważne w skutkach.

- Symbol bezpieczeństwa przedstawione w tej instrukcji mają następujące znaczenie:

Należy przestrzegać tych instrukcji.	Należy koniecznie zapewnić uziemienie.	Nie próbować wykonywać.
--------------------------------------	--	-------------------------

- Po zakończeniu montażu należy wykonać uruchomienie próbne w celu sprawdzenia usterek i wyjaśnienia klientowi sposobu obsługi klimatyzatora i jego konserwacji, z pomocą instrukcji obsługi.
- Oryginał instrukcji opracowano w języku angielskim. Instrukcje w pozostałych językach są tłumaczeniami instrukcji oryginalnej.

OSTRZEŻENIE

- O wykonanie prac montażowych należy zwrócić się do swojego dealera lub wykwalifikowanego personelu. Użytkownik nie powinien podejmować prób samodzielnej instalacji klimatyzatora. Wykonanie instalacji w sposób nieprawidłowy może powodować wycieki wody, porażenie prądem elektrycznym lub pożar.
- Klimatyzator należy instalować zgodnie z instrukcjami zawartymi w niniejszej instrukcji montażu. Wykonanie instalacji w sposób nieprawidłowy może powodować wycieki wody, porażenie prądem elektrycznym lub pożar.
- Należy dopilnować, by do prac instalacyjnych użyto wyłącznie podanych akcesoriów i części. Użycie części innych niż podane może doprowadzić do uszkodzenia jednostki, wycieku wody, porażenia prądem elektrycznym lub pożaru.
- Klimatyzator powinien być montowany na podłożu odpowiednio wytrzymałym, aby mogło utrzymać jego ciężar. Podłoże o niewystarczającej wytrzymałości może spowodować upadek sprzętu i obrażenia.
- Prace elektryczne muszą być wykonane zgodnie z odpowiednimi lokalnymi i krajowymi przepisami oraz z instrukcjami przedstawionymi w niniejszej instrukcji montażu. Należy koniecznie stosować wyłącznie oddzielny obwód zasilania. Niewystarczająca wydajność źródła zasilania i nieprawidłowe jego wykonanie może być przyczyną porażenia prądem elektrycznym lub pożaru.
- Użyć kabla o odpowiedniej długości. Nie używać przewodów gwintowanych ani przedłużaczy, ponieważ może to doprowadzić do przegrzania, porażenia prądem elektrycznym lub pożaru.
- Należy dopilnować, aby okablowanie było zabezpieczone, by użyto wskazanych przewodów i by złącza i przewody nie były napięte. Nieprawidłowe podłączenie lub zabezpieczenie przewodów może doprowadzić do wydzielania się zbyt dużej ilości ciepła lub powstania pożaru.
- Podczas prowadzenia okablowania przewodów zasilających i podłączania przewodów pomiędzy jednostką wewnętrzną a zewnętrzną, należy je tak umieścić, aby można było bezpiecznie przymocować pokrywę skrzynki sterującej. Nieprawidłowe umieszczenie pokrywy skrzynki sterującej może doprowadzić do porażenia prądem elektrycznym, pożaru lub przegrzewania się złączy.
- Jeśli przewód sieciowy jest uszkodzony, musi zostać wymieniony przez producenta, przedstawiciela jego serwisu lub osobę o podobnych kwalifikacjach, aby uniknąć zagrożenia.
- Jeśli podczas prac montażowych ulatnia się czynnik chłodniczy w stanie gazowym, należy niezwłocznie przewietrzyć otoczenie.
W wypadku kontaktu czynnika chłodniczego z ogniem może dojść do wydzielania toksycznych gazów.
- Po zakończeniu instalacji należy sprawdzić, czy gazowy czynnik chłodniczy nie wycieka.
W wypadku ulatniania się gazu chłodniczego w pomieszczeniu i jego kontaktu ze źródłem ognia, takiego jak termowentylator, piecyk lub kuchenka, może dojść do wydzielania toksycznych gazów.
- Podczas instalacji lub zmiany położenia klimatyzatora należy upewnić się, że obieg czynnika chłodniczego nie zawiera powietrza i należy użyć tylko podanego czynnika chłodniczego (R32). Obecność powietrza lub ciał obcych w obwodzie czynnika chłodniczego powoduje nienormalny wzrost ciśnienia, który może doprowadzić do uszkodzenia sprzętu, a nawet obrażeń.
- Podczas montażu należy dobrze przymocować przewody czynnika chłodniczego, przed uruchomieniem kompresora. Jeśli przewody rurowe czynnika chłodniczego nie będą podłączone i zawór odcinający będzie otwarty, gdy sprężarka będzie działała, powietrze będzie zasysane, powodując powstanie nienormalnego ciśnienia w obiegu czynnika chłodniczego, co może doprowadzić do uszkodzenia sprzętu, a nawet obrażeń.
- Podczas wypompowywania należy zatrzymać sprężarkę przed usunięciem przewodów czynnika chłodniczego. Jeśli podczas wypompowywania kompresor będzie wciąż działał, a zawór odcinający będzie otwarty, powietrze zostanie zasysane po usunięciu przewodów czynnika chłodniczego, powodując powstanie nienormalnego ciśnienia w obiegu chłodniczym, co może doprowadzić do jego przerwania, a nawet obrażeń.
- Należy pamiętać o uziemieniu klimatyzatora.
Uziemienia nie wolno wykonywać za pośrednictwem rury, przewodu piorunochronu lub uziemienia instalacji telefonicznej. Nieprawidłowe uziemienie może doprowadzić do porażenia prądem elektrycznym.
- Należy zainstalować wyłącznik prądu upływowego.
Brak detektora prądu upływowego może być przyczyną porażenia prądem elektrycznym lub pożaru.

Środki ostrożności

⚠ OSTROŻNIE

- Klimatyzatora nie wolno montować w miejscu, w którym istnieje ryzyko wycieków gazów palnych. W razie wycieku gazu gromadzenie się go w otoczeniu klimatyzatora może doprowadzić do pożaru. 
- Tylko wykwalifikowany personel może obsługiwać, napełniać, opróżniać i wyrzucać czynnik chłodniczy.
- Wykonując instrukcje podane w tej instrukcji instalacji należy zainstalować rury odprowadzania skroplin w celu zapewnienia prawidłowego drenażu oraz rury izolacyjne w celu zapobieżenia kondensacji. Nieprawidłowe doprowadzenie rur odprowadzania skroplin może doprowadzić do wycieku wody w pomieszczeniu i uszkodzenia sprzętu.
- Nakrętkę kielicha należy dokręcić zgodnie z opisaną metodą, na przykład kluczem dynamometrycznym. Jeśli nakrętka stożkowa dokręcona jest zbyt mocno, może pęknąć po długim okresie eksploatacji, powodując wyciek czynnika chłodniczego.
- Niniejsze urządzenie przeznaczone jest do użytku przez ekspertów lub przeszkolonych użytkowników w warsztatach, placówkach przemysłu lekkiego lub na farmach, bądź do użytku komercyjnego i w gospodarstwach domowych przez osoby niewykwalifikowane.
- Poziom ciśnienia akustycznego jest niższy niż 70 dB(A).

Akcesoria

Jednostka wewnętrzna (A)–(H)

(A) Płyta montażowa	1	(D) Uchwyt pilota zdalnego sterowania	1	(G) Instrukcja obsługi	1
(B) Tytanowy, apatytowy, fotokatalityczny filtr oczyszczający powietrze	2	(E) Baterie AAA. LR03 (alkaliczne)	2	(H) Instrukcja montażu	1
(C) Bezprzewodowy pilot zdalnego sterowania	1	(F) Śruba mocująca jednostki wewnętrznej (M4 × 12L)	2		

Wybór miejsca instalacji

Przed wybraniem miejsca instalacji należy uzyskać zgodę użytkownika.

1. Jednostka wewnętrzna

- Jednostka wewnętrzna powinna być umiejscowiona w miejscu, w którym:
 - 1) spełniono ograniczenia dotyczące instalacji podane na rysunkach instalacyjnych jednostki wewnętrznej;
 - 2) zarówno ścieżka wlotu powietrza, jak i wylotu nie jest zastawiona;
 - 3) na jednostkę nie padają bezpośrednio promienie słońca;
 - 4) jednostka znajduje się z dala źródła ciepła lub pary;
 - 5) nie ma źródła oparów oleju maszynowego (mogą one skrócić okres eksploatacji jednostki wewnętrznej);
 - 6) możliwa jest cyrkulacja chłodnego (ciepłego) powietrza w pomieszczeniu;
 - 7) jednostka znajduje się z dala od świetlówek z zapłonem elektronicznym (typu inwerterowego lub szybkiego startu), ponieważ mogą one skrócić zakres działania pilota zdalnego sterowania;
 - 8) jednostka znajduje się w odległości przynajmniej 1 m od zestawu telewizyjnego lub radiowego (jednostka może powodować zakłócenia obrazu lub dźwięku);
 - 9) zainstalować na zalecanej wysokości (1,8 m),
 - 10) w pomieszczeniu nie ma urządzeń piorących,
 - 11) urządzenie powinno być przechowywane w taki sposób, aby zapobiec uszkodzeniom mechanicznym.

2. Bezprzewodowy pilot zdalnego sterowania

- Włącz wszystkie świetlówki w pomieszczeniu, jeśli występują, a następnie znajdź miejsce, w którym sygnał z pilota zdalnego sterowania jest prawidłowo odbierany przez jednostkę wewnętrzną (w zakresie 7 metrów).

Przygotowanie przed montażem

1. Zdejmowanie i instalacja panelu przedniego

• Metoda zdejmowania

- 1) Umieścić palce we wgłębieniach w jednostce głównej (jeden po lewej i jeden po prawej stronie) i otwórz przedni panel, aż się zatrzyma.
- 2) Kontynuuj otwieranie przedniego panela, jednocześnie przesuwać go w prawo i ciągnąć do siebie w celu odłączenia trzpienia panelu przedniego po lewej stronie. Aby odłączyć trzpień panelu przedniego po prawej stronie, przesun panel w lewo, jednocześnie pociągając go w swoją stronę.

• Metoda instalacji

Wyrównaj wypustki na panelu przednim z bruzdami i wepchnij je do końca. Następnie powoli zamknij. Popchnij środek dolnej powierzchni panelu, aby zaczepić wypustki.

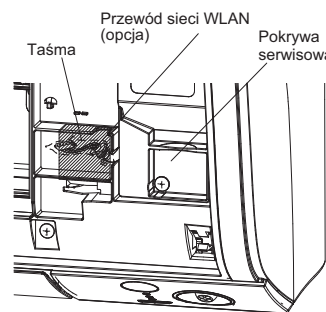
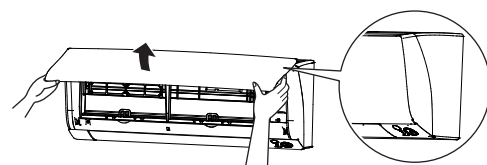

2. Zdejmowanie i instalacja przedniej kratki

• Metoda zdejmowania

- 1) Zdejmij panel przedni, aby wyjąć filtr powietrza.
- 2) Zdejmij pokrywę serwisową (patrz strona 4).
- 3) Usuń taśmę i poluzuj przewód.
- 4) Odkręć 2 śruby / 3 śruby z przedniej kratki.
- 5) Z przodu oznaczenia ○○○ na przedniej kratce znajdują się 3 górne zaczepy. Delikatnie pociągnij przednią kratkę jedną ręką, a następnie drugą ręką popchnij haczyki w dół palcami.

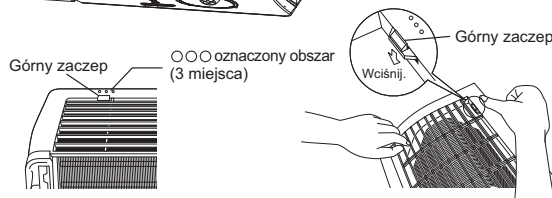

W przypadku braku obszaru roboczego, ponieważ jednostka znajduje się blisko sufitu

! OSTROŻNIE

- Należy pamiętać, aby nosić rękawice ochronne.

Umieść obie ręce pod środkiem przedniej kratki i popychając do góry, pociągnij ją w swoją stronę.

• Metoda instalacji

- 1) Zamontuj przednią kratkę i dobrze zaczep górne haczyki (w 3 miejscach).
- 2) Przykręć 2 śruby / 3 śruby przedniej kratki.
- 3) Zainstaluj filtr powietrza, a następnie zamontuj panel przedni.

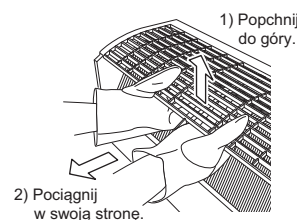

3. Ustawianie różnych adresów

Gdy w jednym pomieszczeniu zainstalowane są 2 jednostki wewnętrzne, 2 bezprzewodowe piloty zdalnego sterowania można ustawić na różne adresy. Zmień ustawienie adresu jednej z jednostek. Przy wycinaniu zworki należy uważać, aby nie uszkodzić żadnych przylegających części.

- 1) Zdejmij osłonę baterii pilota i wytnij zworkę adresu.

- 2) Naciśnij równocześnie , i .

- 3) Naciśnij , wybierz , naciśnij .

(Lampka OPERATION będzie migać przez ok. 1 minutę).

- 4) Naciśnij przełącznik WŁ/WYŁ. podczas migania lampki OPERATION.

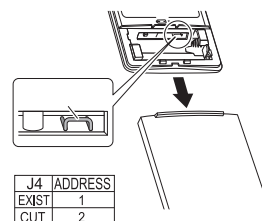
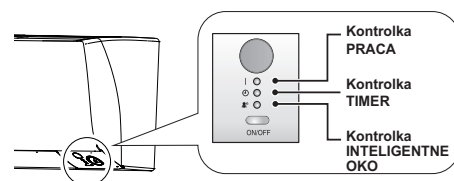

- Jeśli ustawienie nie zostanie w pełni wprowadzone podczas migania lampki OPERATION, należy wykonać proces ustawiania ponownie od początku.
- Po wprowadzeniu ustawienia naciśnięcie przez ok. 5 sekund spowoduje przywrócenie pilota do poprzedniego ekranu.

Rysunki montażowe jednostki wewnętrznej

Klasa 15/20/25/35/42:

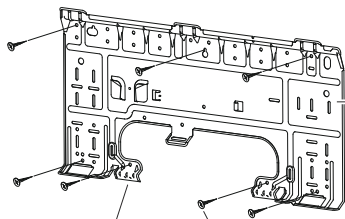

(A) Płyta montażowa

Śruba montażowa płyty montażowej (nie należy do wyposażenia: M4 x 25L)

(A) Płytę montażową należy zainstalować na ścianie, która może wytrzymać ciężar jednostki.

Klasa 50/60/71:

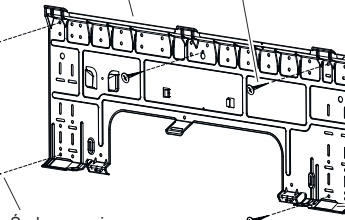

Śruba mocująca płyty montażowej (nie należy do wyposażenia: M4 x 25L)

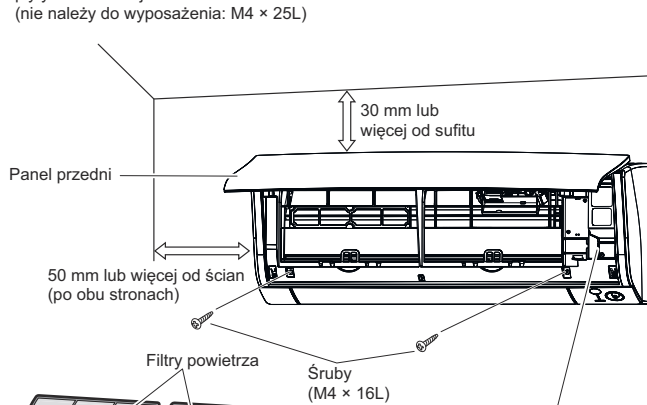
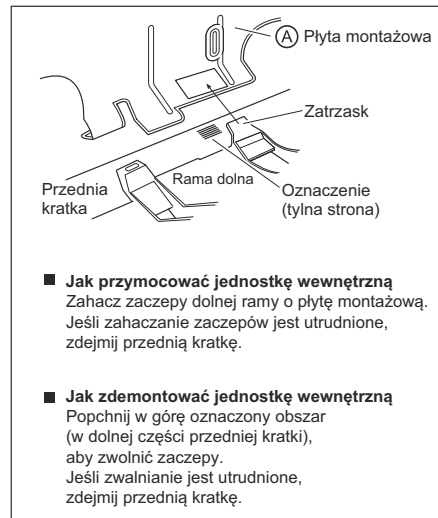

Zaklej kitem szczelnym w otworze na rurę.

Przytnij rurę izolacji termicznej na odpowiednią długość i owiń ją taśmą, upewniając się, że na linii cięcia rury izolacji nie ma szczeliny.

Przewód izolacyjny należy owinać taśmą wykończeniową od dołu do góry.

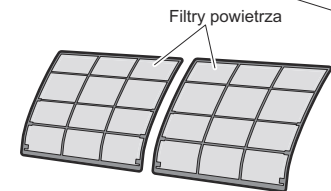

Pokrywa serwisowa

- **Otwieranie pokrywy serwisowej**
Pokrywę serwisową można zdjąć.
- **Metoda otwierania**
 - 1) Odkręć śrubę pokrywy serwisowej.
 - 2) Wyciągnij pokrywę serwisową po przekątnej w dół, w kierunku pokazanym strzałką.
 - 3) Pociągnij w dół.

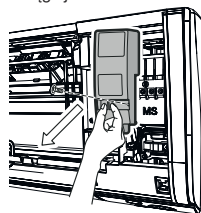

(B) Tytanowy, apatytowy, fotokatalityczny filtr oczyszczający powietrze (2)

Klasa 15/20/25/35/42:

Tytanowy, apatytowy, fotokatalityczny filtr oczyszczający powietrze

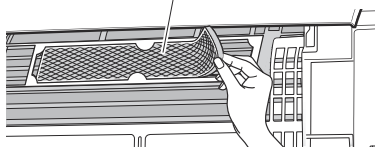

Klasa 50/60/71:

Tytanowy, apatytowy, fotokatalityczny filtr oczyszczający powietrze

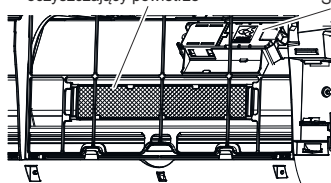

(C) Bezprzewodowy pilot zdalnego sterowania

Przed przykręceniem uchwyty pilota zdalnego sterowania do ściany należy upewnić się, że sygnały sterujące są prawidłowo odbierane przez jednostkę wewnętrzną.



(D) Uchwyt pilota zdalnego sterowania

Mocowanie śruby uchwyty pilota (nie należy do wyposażenia: M3 x 20L)

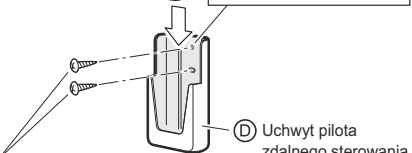

⚠ OSTRZEŻENIE

- Należy stosować wyłącznie opcjonalne części firmy Daikin, zatwierdzone dla tego modelu.

Instalacja jednostki wewnętrznej

1. Instalacja płyty montażowej

- Płytę montażową należy zainstalować na ścianie, która może wytrzymać ciężar jednostki wewnętrznej.
- 1) Tymczasowo przymocuj płytę montażową do ściany i upewnij się, że panel jest ustawiony poziomo, a następnie oznacz punkty wiercenia na ścianie.
 - 2) Przymocuj płytę montażową do ściany za pomocą śrub.

Zalecane punkty podtrzymania płyty montażowej i wymiary

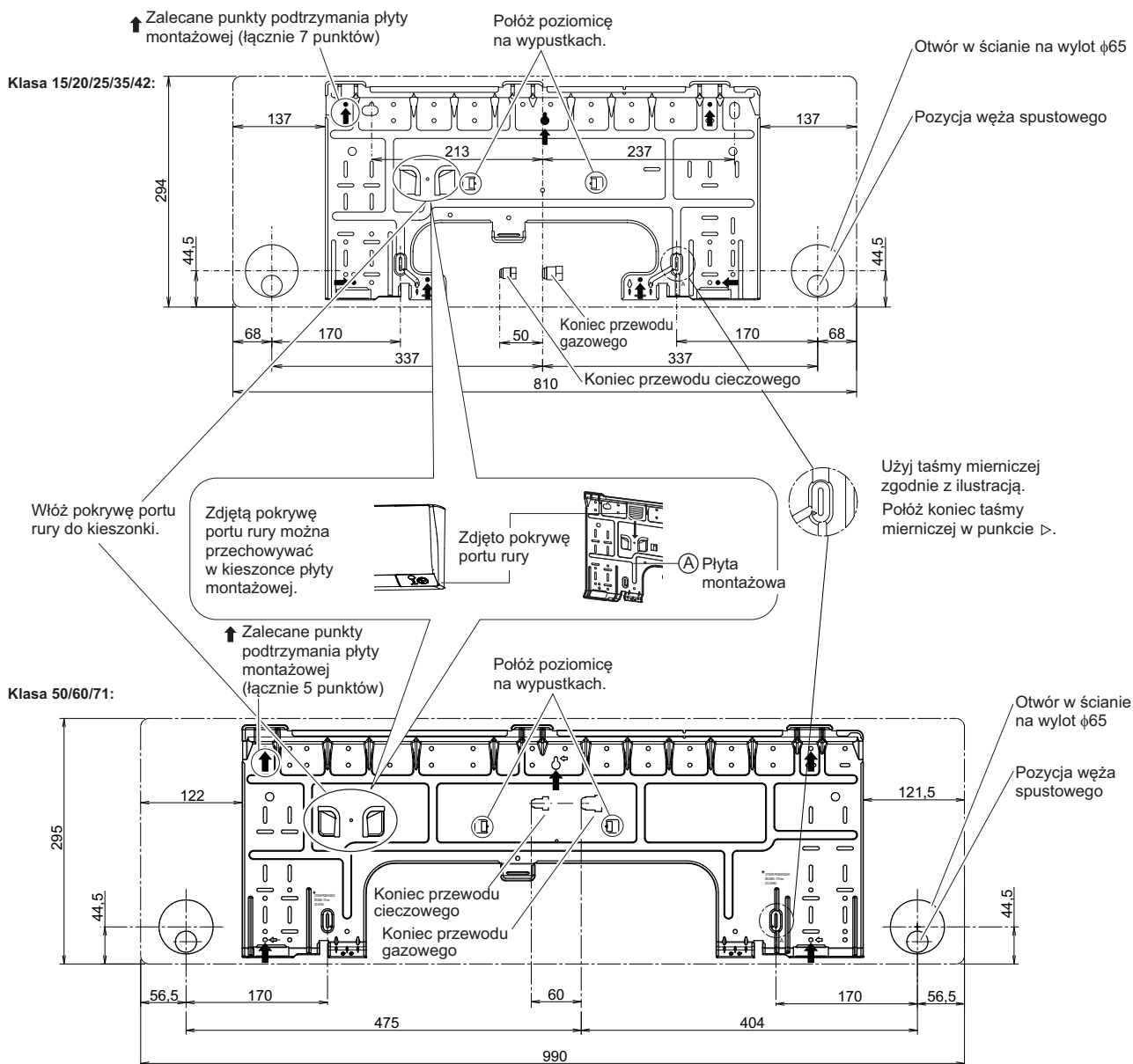

2. Wiercenie otworów w ścianie i instalacja rury wpuszczanej w ścianę

- W przypadku ścian zawierających metalową ramę lub metalową płytę należy upewnić się, że użyto rury wpuszczanej w ścianę oraz pokrywę ścienną w wykonanym otworze, aby zapobiec ryzyku rozgrzania, porażenia prądem elektrycznym lub pożaru.
- Należy upewnić się, że szczeliny wokół rur zostały zatkane kitem, aby uniknąć wycieków wody.

- 1) Wywierć w ścianie otwór o średnicy 65 mm w taki sposób, aby był skierowany w dół i na zewnątrz.
- 2) Włóż w otwór rurę ścienną.
- 3) Załóż pokrywę ścienną w rurę w ścianie.
- 4) Po położeniu przewodów czynnika chłodniczego, okablowania i rur spustowych zaklej kitem szczeliny w otworze na rurę.

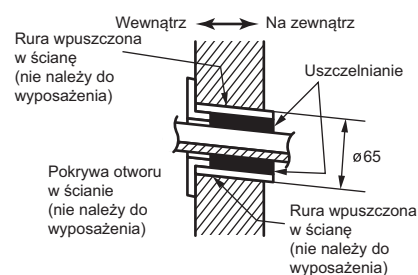

Instalacja jednostki wewnętrznej

3. Montaż jednostki wewnętrznej

- W przypadku zginania lub obróbki przewodów czynnika chłodniczego należy pamiętać o następujących środkach ostrożności. W przypadku nieprawidłowej pracy mogą być generowane nienormalne dźwięki.

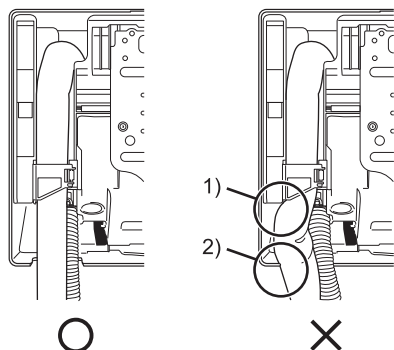

- Nie należy mocno przyciskać przewodów czynnika chłodniczego do dolnej ramy.
 - Nie należy mocno przyciskać przewodów czynnika chłodniczego do przedniej kratki.
- Zdejmij pokrywę portu rury w sposób pokazany poniżej.

- Odetnij pokrywę portu rury od wewnętrznej strony przedniej kratki za pomocą piły do wyrzynania. Przyłóż ostrze piły do wyżynania do wycięcia i odetnij pokrywę portu rury wzdłuż szczeliny.
- Po odcięciu pokrywę portu rury, wyrównaj pilnikiem. Usuń zadziory wzdłuż sekcji cięcia za pomocą półokrągłego pilnika.

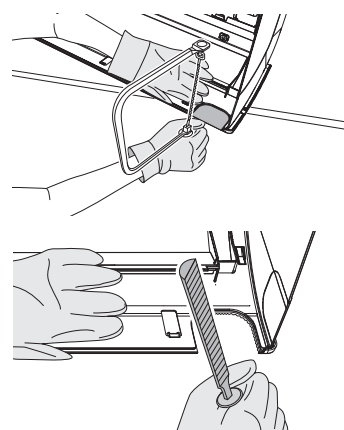

! OSTROŻNIE

- Jeśli pokrywa portu rury zostanie odcięta szczypcami, przednia kratka ulegnie uszkodzeniu. Nie należy używać szczypiec.
- Podczas zdejmowania pokrywę portu rury należy nosić rękawice.

3-1. Przewody rurowe po prawej z boku, po prawej z tyłu lub po prawej od spodu

- Przymocuj wąż spustowy do spodu przewodów rurowych czynnika chłodniczego za pomocą winylowej taśmy samoprzylepnej.
- Owiń przewody rurowe czynnika chłodniczego i przewód spustowy ze sobą za pomocą taśmy izolacyjnej.

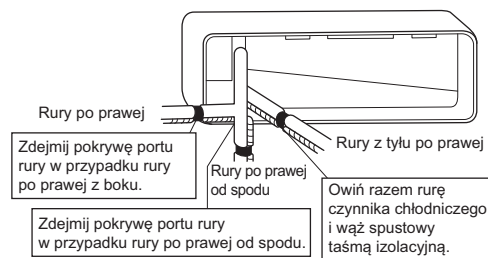

- Przeprowadź przewód spustowy i przewody rurowe czynnika chłodniczego przez otwór w ścianie, a następnie ustaw jednostkę wewnętrzną na zaczepach płyty montażowej, używając oznaczeń Δ w górnej części jednostki wewnętrznej do pomocy.

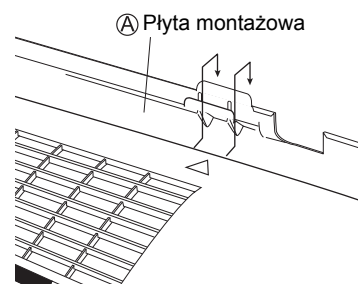

Zawieś tutaj zaczep jednostki wewnętrznej.

- Otwórz panel przedni, a następnie otwórz pokrywę serwisową. (Należy zapoznać się z sekcją dotyczącą przygotowania przed montażem).
- Przeprowadź przewód łączący jednostki od jednostki zewnętrznej przez otwór w ścianie, a następnie z powrotem do jednostki wewnętrznej. Przeciągnij je przez przednią stronę. Zagnij końce przewodów w górę, aby ułatwić prace. (Jeśli końce przewodów łączących jednostki mają zostać najpierw odizolowane, przymocuj końce przewodów ze sobą za pomocą taśmy samoprzylepnej).
- Naciśnij dolną ramę jednostki wewnętrznej obiema rękami, aby osadzić ją na zaczepach płyty montażowej. Upewnij się, że przewody nie zostaną przyszczypnięte krawędzią jednostki wewnętrznej.

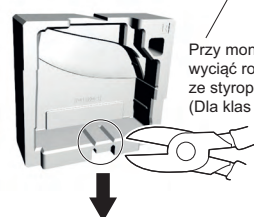
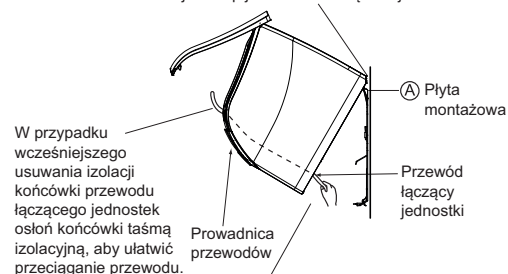

Instalacja jednostki wewnętrznej

3-2. Przewody rurowe z lewej z boku, z lewej z tyłu lub z lewej od spodu

Wymiana korka spustowego i węża spustowego

• Wymiana po lewej stronie

- 1) Odkręć śrubę mocującą izolację po prawej stronie i wyjmij wąż spustowy.
- 2) Wyjmij korek spustowy po lewej stronie i przymocuj go po prawej stronie.
- 3) Włóż korek spustowy i dokręć za pomocą dołączonej śruby mocującej izolację.
* (Zapomnienie o dokręceniu może spowodować wycieki wody).

Pozycja montażu węża spustowego

* Wąż spustowy znajduje się z tyłu jednostki.

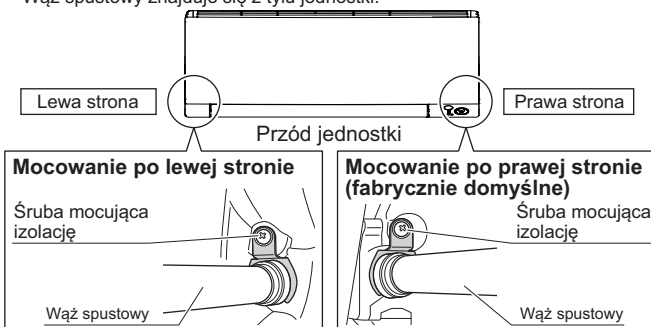

- 1) Przymocuj wąż spustowy do spodu przewodów rurowych czynnika chłodniczego za pomocą winylowej taśmy samoprzylepnej.

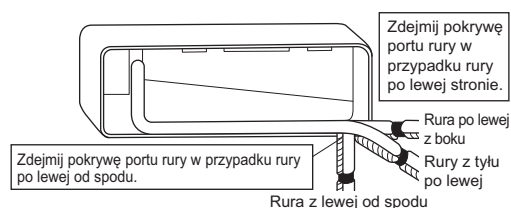

- 2) Upewnij się, że wąż spustowy został podłączony do portu spustowego w miejscu korka spustowego.

Ustawianie króćca odprowadzania skroplin.



- 3) Poprowadź rury czynnika chłodniczego wzdłuż oznaczeń ścieżki rury na płycie montażowej.
- 4) Przeprowadź przewód spustowy i przewody rurowe czynnika chłodniczego przez otwór w ścianie, a następnie ustaw jednostkę wewnętrzną na zaczepach płyty montażowej, używając oznaczeń Δ w górnej części jednostki wewnętrznej do pomocy.

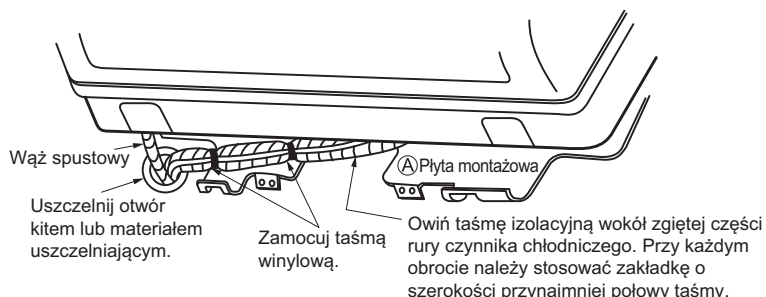

- 5) Pociągnij przewód łączący jednostki.
- 6) Podłącz przewodu rurowe pomiędzy jednostkami.
- 7) Owiń przewody rurowe czynnika chłodniczego i przewód spustowy razem za pomocą taśmy izolacyjnej, tak jak to pokazano na rysunku po prawej stronie (w przypadku prowadzenia przewodu spustowego z tyłu jednostki wewnętrznej).
- 8) Uważając, aby przewód łączący jednostki nie został przyciśnięty przez jednostkę wewnętrzną, naciśnij dolną krawędź jednostki wewnętrznej obiema rękami, aż zostanie dobrze zaczepiona o zaczepy płyty montażowej. Przymocuj jednostkę wewnętrzną do płyty montażowej za pomocą śrub mocowania jednostki wewnętrznej (M4 × 12L).

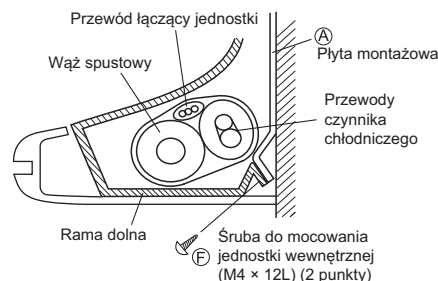

3-3. Rury wpuszczone w ścianę

Postępuj zgodnie z instrukcjami podanymi w sekcji dotyczącej przewodów rurowych z lewej z boku, z lewej z tyłu lub z lewej od spodu.



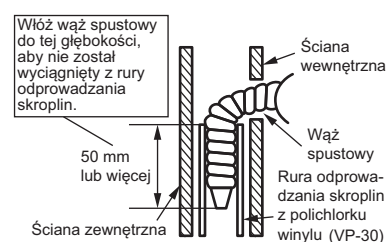









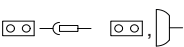

- 1) Włóż przewód spustowy na tę głębokość, aby nie został wyciągnięty z rury odprowadzania skroplin.



Instalacja jednostki wewnętrznej

Schemat okablowania

Aby uzyskać informację o użytych częściach i numeracji, zobacz naklejkę ze schematem okablowania dostarczoną razem z jednostką. Numeracja części wykonana jest za pomocą cyfra arabskich w kolejności rosnącej dla każdej części i przedstawiona jest w poniższym opisie za pomocą symbolu "*" w kodzie części.

	: POŁĄCZENIE		: UZIEMIENIE OCHRONNE (ŚRUBA)
	: ZŁĄCZE		: PROSTOWNIK
	: UZIEMIENIE		: ZŁĄCZE PRZEKAZNIKA
	: OKABLOWANIE W MIEJSCU INSTALACJI		: ZŁĄCZE ZWARCIOWE
	: JEDNOSTKA WEWNĘTRZNA		: ZACISK
	: JEDNOSTKA ZEWNĘTRZNA		: LISTWA ZACISKOWA
	: UZIEMIENIE OCHRONNE		: ZACISK KABLOWY
BLK : CZARNY	GRN : ZIELONY	PNK : RÓŻOWY	WHT : BIAŁY
BLU : NIEBIESKI	GRY : SZARY	PRP, PPL : PURPUROWY	YLW : ŻÓŁTY
BRN : BRĄZOWY	ORG : POMARAŃCZOWY	RED : CZERWONY	
A*P : PŁYTKA DRUKOWANA	PTC* : TERMISTOR PTC		
BS* : PRZYCISK WŁ/WYŁ., PRZEŁĄCZNIK DZIAŁANIA	Q* : TRANZYSTOR DWUBIEGUNOWY BRAMY IZOLOWANEJ (IGBT)		
BZ, H*O : BRZĘCZYK	Q*DI : WYŁĄCZNIK PRĄDU UPŁYWOWEGO		
C* : KONDENSATOR	Q*L : ZABEZPIECZENIE PRZED PRZECIĄŻENIEM		
CN*, E*AC*, HA*, HE, HL*, HN*, HR*, MR*_A, MR*_B, S*, X*A : POŁĄCZENIE, ZŁĄCZE	Q*M : PRZEŁĄCZNIK TERMICZNY		
D*, V*D : DIODA	R* : OPORNIK		
DB* : MOSTEK DIODOWY	R*T : TERMISTOR		
DS* : PRZEŁĄCZNIKI DIP	RC : ODBIORNIK		
E*H : GRZAŁKA	S*C : PRZEŁĄCZNIK OGRANICZAJĄCY		
F*U, FU* (ABY UZYSKAĆ INFORMACJE O CHARAKTERYSTYCE, ZOBACZ PŁYTKĘ DRUKOWANĄ JEDNOSTKI)	S*L : WYŁĄCZNIK PŁYWKOWY		
FG* : ZŁĄCZE (UZIEMIENIE RAMY)	S*NPH : CZUJNIK CIŚNIENIOWY (WYSOKIEGO CIŚNIENIA)		
H* : WIĄZKA PRZEWODÓW	S*NPL : CZUJNIK CIŚNIENIOWY (NISKIEGO CIŚNIENIA)		
H*P, LED*, V*L : LAMPKA PILOTA, DIODA LED	S*PH, HPS* : WYŁĄCZNIK CIŚNIENIOWY (WYSOKIEGO CIŚNIENIA)		
HAP : DIODA LED (ZIELONA MONITORA SERWISOWEGO)	S*PL : WYŁĄCZNIK CIŚNIENIOWY (NISKIEGO CIŚNIENIA)		
IES : CZUJNIK INTELIGENTNE OKO	S*T : TERMOSTAT		
IPM* : INTELIGENTNY MODUŁ ZASILANIA	S*W, SW* : PRZEŁĄCZNIK DZIAŁANIA		
K*R, KCR, KFR, KHuR : STYCZNIK MAGNETYCZNY	SA* : OCHRONNIK PRZEPięCIOWY		
L : POD NAPIĘCIEM	SR*, WLU : ODBIORNIK SYGNAŁU		
L* : CEWKA	SS* : PRZEŁĄCZNIK		
L*R : REAKTOR	SHEET METAL : PŁYTA MOCUJĄCA LISTWY ZACISKOWEJ		
M* : SILNIK KROKOWY	T*R : TRANSFORMATOR		
M*C : SILNIK SPRĘŻARKI	TC, TRC : NADAJNIK		
M*F : SILNIK WENTYLATORA	V*, R*V : WARYSTOR		
M*P : SILNIK POMPKI SKROPLIN	V*R : MOSTEK DIODOWY		
M*S : SILNIK KIEROWNICY POWIETRZA	WRC : BEZPRZEWODOWY PILOT ZDALNEGO STEROWANIA		
MR*, MRCW*, MRM*, MRN* : STYCZNIK MAGNETYCZNY	X* : ZACISK		
N : ZEROWY	X*M : PASEK LISTWY ZACISKOWEJ (BLOK)		
PAM : PULSOWA MODULACJA AMPLITUDY	Y*E : CEWKA ELEKTRONICZNEGO ZAWORU ROZPRĘŻNEGO		
PCB* : PŁYTKA DRUKOWANA	Y*R, Y*S : CEWKA ZAWORU ELEKTROMAGNETYCZNEGO ZMIANY KIERUNKU PRZEPŁYWU		
PM* : MODUŁ ZASILANIA	Z*C : RDZEŃ FERRYTOWY		
PS : ZASILACZ IMPULSOWY	ZF, Z*F : FILTR PRZECIWKĄŁÓCENIOWY		

OSTROŻNIE

Gdy główne zasilanie zostanie wyłączone, a następnie ponownie włączone, działanie zostanie wznowione automatycznie.

WYSOKIE NAPIĘCIE – przed rozpoczęciem naprawy należy rozładować kondensator.

Ryzyko usterki lub wycieku wody!

Nie należy samemu myć wnętrza klimatyzatora.

Instalacja jednostki wewnętrznej

4. Przewody elektryczne

- 1) Usuń izolację z końców przewodu (15 mm).
- 2) Dopasuj kolory przewodu z numerami styków w listwach zaciskowych jednostki wewnętrznej i zewnętrznej i dokręć dobrze przewody do odpowiednich styków.
- 3) Podłącz przewody uziemienia do odpowiednich styków.
- 4) Pociągnij przewody, aby upewnić się, że są dobrze przymocowane, a następnie przymocuj je za pomocą mocowania do kabli.
- 5) Ukształtuj przewodu tak, aby pokrywa serwisowa była dobrze dopasowana, a następnie zamknij pokrywę serwisową.

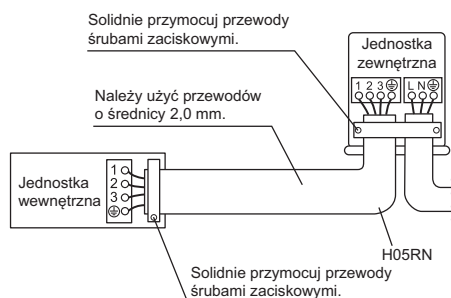
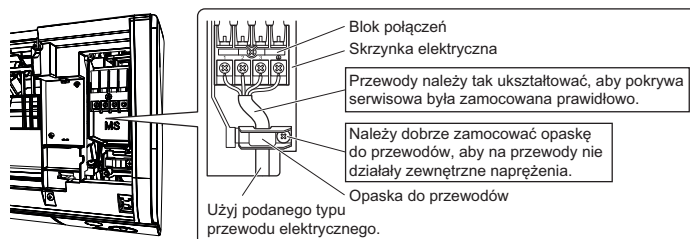

⚠ OSTRZEŻENIE

- Nie używać przewodów gwintowanych, linkowych, przedłużaczy ani rozgałęźników, ponieważ może to doprowadzić do przegrzania, porażenia prądem elektrycznym lub pożaru.
- Nie stosować wewnątrz produktu części elektrycznych zakupionych lokalnie. (Nie rozgałęziać zasilania z pomp spustowych itp. od listwy zaciskowej). Może to spowodować porażenie prądem elektrycznym lub pożar.
- Nie podłączać przewodu zasilającego do jednostki wewnętrznej. Może to spowodować porażenie prądem elektrycznym lub pożar.

5. Przewody spustowe

- 1) Podłącz przewód spustowy zgodnie z opisem po prawej stronie.

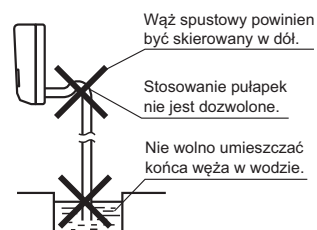

- 2) Wyjmij filtry powietrza i wlej niewielką ilość wody do tacy na skropliny, aby sprawdzić, czy woda przepływa bez przeszkód.

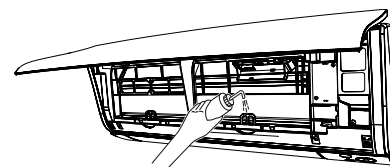

- 3) Jeśli rozszerzenie węża spustowego lub wbudowane przewody spustowe są wymagane, użyj odpowiednich części, które pasują do przedniej części węża. [Ilustracja przedniej części węża]

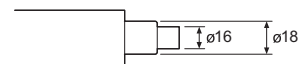

- 4) W przypadku przedłużania węża spustowego, użyj dostępnego w handlu węża przedłużającego o średnicy wewnętrznej 16 mm. Należy upewnić się, że część węża przedłużającego znajdująca się w pomieszczeniu została zaizolowana termicznie.

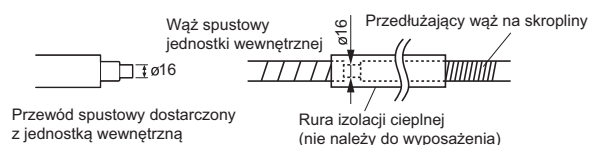

- 5) Podczas podłączania sztywnej rury z polichlorku winylu (o średnicy nominalnej 13 mm) bezpośrednio do węża spustowego przymocowanego do jednostki wewnętrznej tak jak w przypadku prowadzenia rury wpuszczonej, należy użyć dostępnego w handlu króćca odprowadzania skroplin (średnica nominalna 13 mm) jako połączenia.

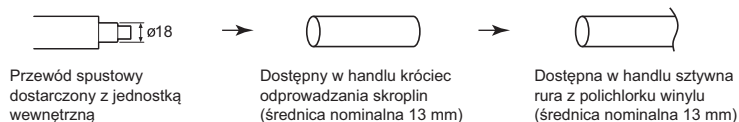

Instalacja jednostki wewnętrznej

6. Adapter sieci bezprzewodowej (opcjonalny)

Przygotowanie przewodu do połączenia adaptera WLAN

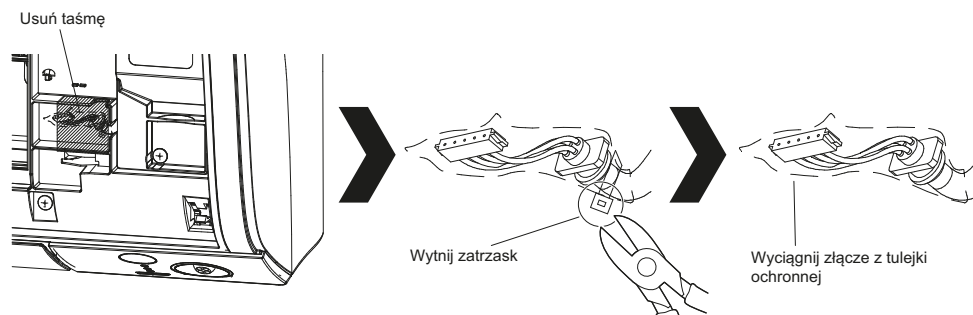

- Informacje na temat połączenia przewodu z adapterem WLAN – instrukcja montażu zestawu opcji WLAN.

Klasa 15, 20, 25, 35, 42

Montaż:

- Umieść adapter sieci bezprzewodowej na jego zaczepach (1).
- Zablokuj adapter, popychając go w dół (2).

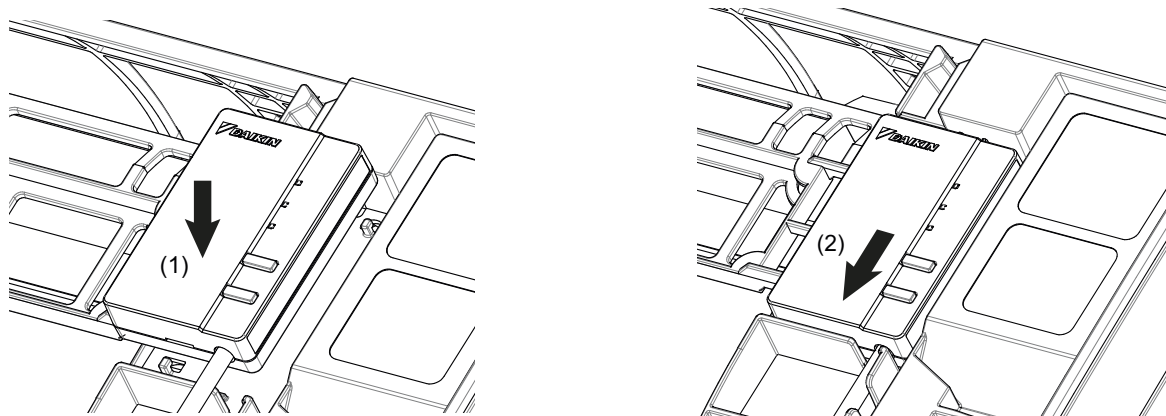

Demontaż: wykonaj czynności montażowe w odwrotnej kolejności.

Klasa 50, 60, 71

Montaż:

- Umieść adapter sieci bezprzewodowej na uchwycie (1).
- Przymocuj adapter do uchwytu, dociskając go (2).

Demontaż:

- Wygnij jeden zaczepek uchwytu palcem, aby zwolnić adapter sieci bezprzewodowej (1).
- Wyjmij go z uchwytu (2).

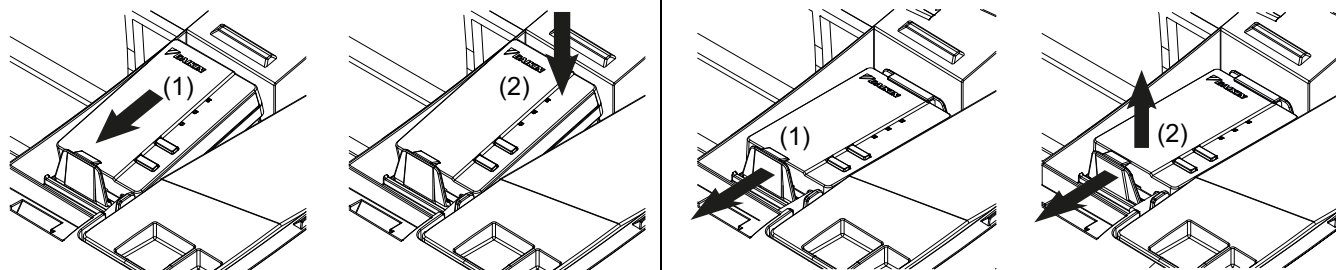

Montaż przewodów rurowych czynnika chłodniczego

1. Rozszerzanie końca przewodu rurowego

- 1) Odetnij koniec rury obcinakiem do rur.
- 2) Usuń zadziory, trzymając powierzchnię odcięcia skierowaną w dół, aby fragmenty nie dostały się do wnętrza rury.
- 3) Umieść nakrętkę stożkową na rurze.
- 4) Rozszerz rurę.
- 5) Sprawdź, czy rozszerzanie zostało wykonane prawidłowo.

(Cięcie należy dokonać dokładnie pod kątem prostym.)

Usuń zadziory.

Rozszerzenie

Ustaw dokładnie w pozycji przedstawionej poniżej.

<p>Matryca</p>	Narzędzie do rozszerzania dla R32		Tradycyjne narzędzie do rozszerzania	
	Typ sprężkowy	Typ sprężkowy (typ Ridgid)	Nakrętka motylkowa (typ brytyjski)	
A	0 – 0,5 mm	1,0 – 1,5 mm	1,5 – 2,0 mm	

Sprawdź

Powierzchnia wewnętrzna rozszerzenia musi być pozbawiona wad.

Koniec rury musi być rozszerzony równo i mieć idealnie kulisty kształt.

Upewnij się, że nakrętka kielichowa jest zamocowana.

⚠ OSTRZEŻENIE

- Nie wolno używać oleju mineralnego na rozszerzonej części.
- Należy uważać, aby olej mineralny nie dostał się do systemu, ponieważ spowodowałoby to skrócenie okresu eksploatacji jednostek.
- Nigdy nie należy stosować przewodów rurowych, które stosowane były w innych instalacjach. Należy stosować wyłącznie części, które zostały dostarczone z jednostką.
- Aby zagwarantować żywotność jednostki R32, nigdy nie należy montować w niej suszarki.
- Wysychający materiał może rozłożyć się i uszkodzić system.
- Niepełne rozszerzenie może spowodować wyciek gazowego czynnika chłodniczego.

2. Przewody czynnika chłodniczego

⚠ OSTROŻNIE

- Użyj stożkowej nakrętki przymocowanej do jednostki głównej. (Aby uniknąć pęknięcia nakrętki stożkowej w wyniku pogorszenia jej stanu wraz z upływem czasu).
- Aby uniknąć wycieku gazu należy nałożyć olej sprężarkowy tylko na wewnętrzną powierzchnię rozszerzenia. (Użyj oleju sprężarkowego dla R32)
- Podczas dokręcania nakrętek stożkowych należy używać kluczy dynamometrycznych, aby uniknąć uszkodzenia nakrętek stożkowych i wycieku gazu.

Wyrównaj środki obu rozszerzeń i dokręć nakrętki stożkowe ręką, wykonując od 3 do 4 obrotów. Dokręć je całkowicie przy użyciu klucza dynamometrycznego.

[Nałóż olej]

Nie nakładać oleju sprężarkowego na powierzchnię zewnętrzną.

Nakrętka

Oleju sprężarkowego nie należy nakładać na nakrętkę kielichową, aby uniknąć dokręcenia ze zbyt dużym momentem obrotowym.

Olej sprężarkowy należy nałożyć na wewnętrzną powierzchnię rozszerzenia.

[Dokręć]

Klucz dynamometryczny

Klucz maszynowy

Złączka rur

Nakrętka

Moment obrotowy dokręcania kluczem dynamometrycznym		
Strona gazowa		Strona cieczowa
Klasa 15, 20, 25, 35	Klasa 42, 50, 60, 71	
3/8 cala	1/2 cala	1/4 cala
32,7 – 39,9 N • m (330 – 407 kgf • cm)	49,5-60,3 N • m (505 – 615 kgf • cm)	14,2 – 17,2 N • m (144 – 175 kgf • cm)

Montaż przewodów rurowych czynnika chłodniczego

2-1. Przestroga dotycząca obchodzenia się z przewodami rurowymi

- 1) Otwarty koniec rury należy chronić przed kurzem i wilgocią.
- 2) Wszystkie zgięcia przewodów rurowych powinny być możliwie najdelikatniejsze. Do zginania należy używać zginarki do rur.

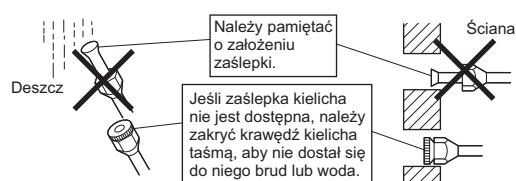

2-2. Wybór miedzi i materiałów izolacji cieplnej

- W przypadku użycia komercyjnych przewodów rurowych i elementów montażowych należy przestrzegać następujących wskazówek:

- 1) Materiał izolacyjny: Pianka polietylenowa
 Współczynnik transferu ciepła: 0,041 do 0,052 W/mK
 (0,035 do 0,045 kcal/mh°C)
 Temperatura powierzchni przewodów rurowych gazowego czynnika chłodniczego osiąga maks. 110°C.
 Należy wybrać materiały izolacji cieplnej, które mogą wytrzymać taką temperaturę.

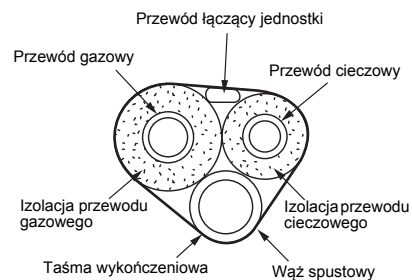

- 2) Należy zamontować izolację przewodów rurowych gazowych i cieczy oraz zapewnić podane poniżej wymiary izolacji.

Strona gazowa		Strona cieczowa	Izolacja termiczna przewodu gazowego	Izolacja termiczna przewodu cieczowego
Klasa 15, 20, 25, 35	Klasa 42, 50, 60, 71	Śr. zewn. 6,4 mm	Śr. wewn. 12-15 mm	Śr. wewn. 8-10 mm
Śr. zewn. 9,5 mm	Śr. zewn. 12,7 mm			
Minimalny promień zgięcia			Grubość min. 10 mm	
30 mm lub więcej				
Grubość 0,8 mm (C1220T-O)				

- 3) Należy użyć osobnej izolacji termicznej przewodów gazowych i cieczowych.

Uruchomienie próbne i testowanie

1. Uruchomienie próbne i testowanie

1-1 Zmierz napięcie zasilające i upewnij się, że mieści się ono w podanym zakresie.

1-2 Należy przeprowadzić uruchomienie próbne w trybie chłodzenia lub ogrzewania.

• W trybie chłodzenia wybierz najniższą możliwą do zaprogramowania temperaturę; w trybie ogrzewania wybierz najwyższą możliwą do zaprogramowania temperaturę.

1) Uruchomienie próbne może być wyłączone w dowolnym z trybów, w zależności od temperatury w pomieszczeniu.

Użyj pilota zdalnego sterowania do uruchomienia próbnego zgodnie z poniższym opisem.

2) Po zakończeniu uruchomienia próbnego, ustaw temperaturę na normalny poziom (26°C do 28°C w trybie chłodzenia, 20°C do 24°C w trybie ogrzewania).

3) W celu ochrony system wyłącza możliwość ponownego włączenia na 3 minuty od wyłączenia.

1-3 Tryb testowy należy uruchomić zgodnie z instrukcją obsługi, by upewnić się, że wszystkie funkcje i części, takie jak ruch żaluzji, działają prawidłowo.

• Klimatyzator zużywa niewielką ilość energii w trybie gotowości. Jeśli system nie będzie używany przez pewien czas po zainstalowaniu, należy wyłączyć wyłącznik, aby wyeliminować niepotrzebne zużycie energii.

• Jeśli wyłącznik zostanie wyzwolony w celu wyłączenia zasilania klimatyzatora, system powróci do normalnego trybu działania po ponownym włączeniu wyłącznika.

Uruchomienie próbne za pomocą pilota zdalnego sterowania

1) Naciśnij przycisk "Włączone/Wyłączone", aby włączyć system.

2) Naciśnij jednocześnie przyciski "TEMP" i "MODE" (w 2 miejscach).

3) Naciśnij przycisk "TEMP" i wybierz "7".

4) Naciśnij przycisk "MODE".

5) Tryb uruchomienia próbnego zostanie zakończony po ok. 30 minutach i nastąpi przełączenie do trybu normalnego.

Aby wyjść z trybu uruchomienia próbnego należy nacisnąć przycisk "WŁĄCZONE/WYŁĄCZONE".

2. Elementy testowe

Elementy testowe	Objaw	Sprawdź
Jednostki wewnętrzne i zewnętrzne są zainstalowane prawidłowo na wytrzymałych podstawach.	Upadek, wibracje, hałas	
Brak wycieków czynnika chłodniczego.	Niepełna funkcja chłodzenia/ogrzewania	
Przewody rurowe gazu chłodniczego i cieczy oraz wewnętrzny przewód spustowy są zaizolowane termicznie.	Wyciek wody	
Linia spustowa jest zainstalowana prawidłowo.	Wyciek wody	
System jest prawidłowo uziemiony.	Przebiecie elektryczne	
Określone przewody są używane do połączeń pomiędzy jednostkami.	Brak działania lub poparzenie	
Wlot lub wylot powietrza jednostki wewnętrznej lub zewnętrznej nie jest zastawiony.	Niepełna funkcja chłodzenia/ogrzewania	
Zawory odcinające są otwarte.	Niepełna funkcja chłodzenia/ogrzewania	
Jednostka wewnętrzna prawidłowo odbiera polecenia pilota zdalnego sterowania.	Brak działania	

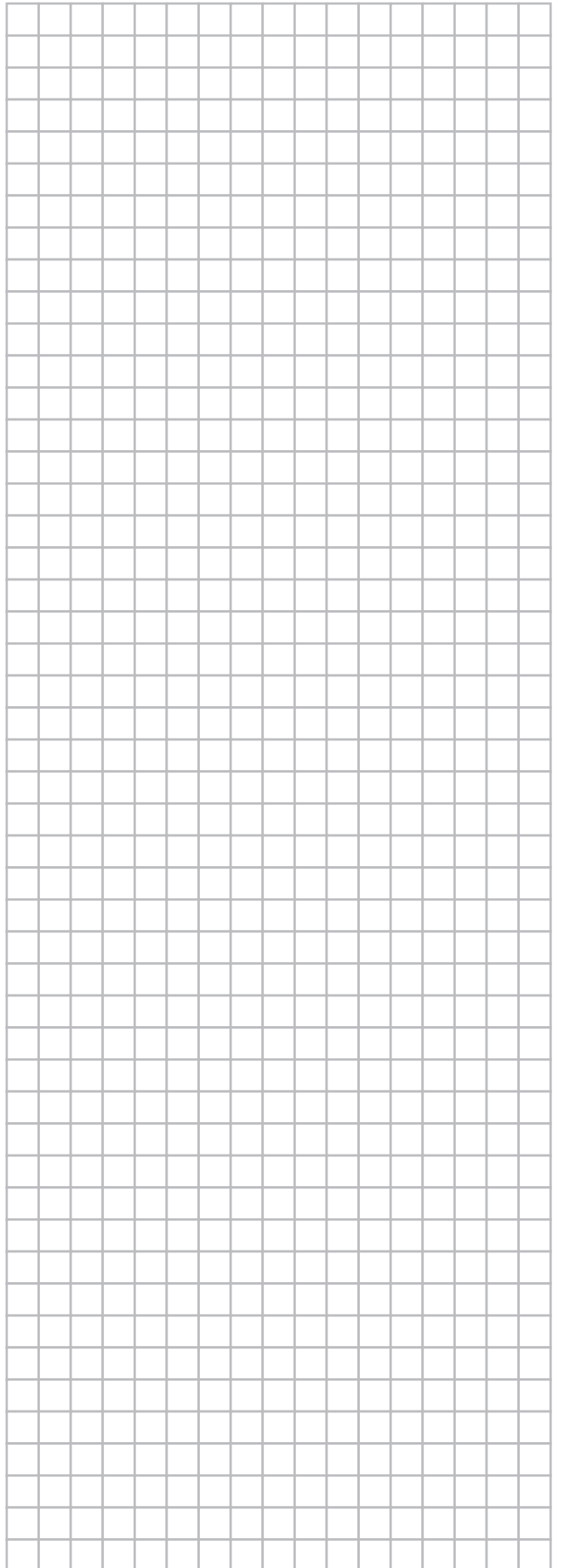
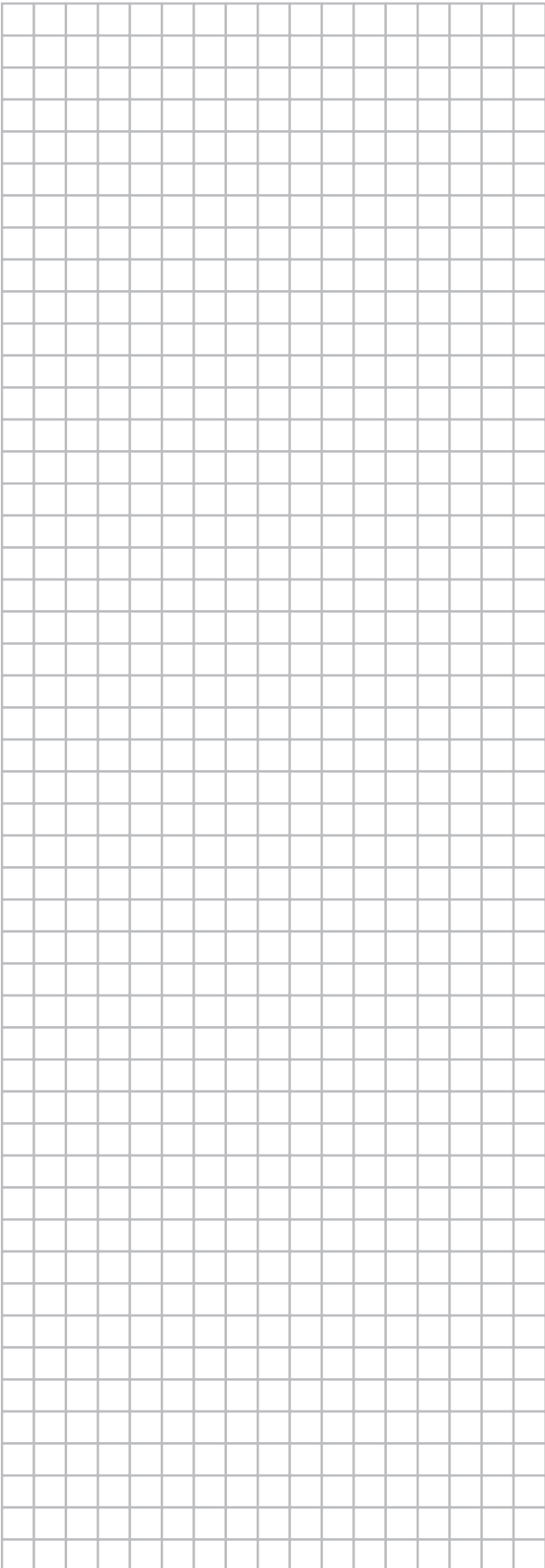

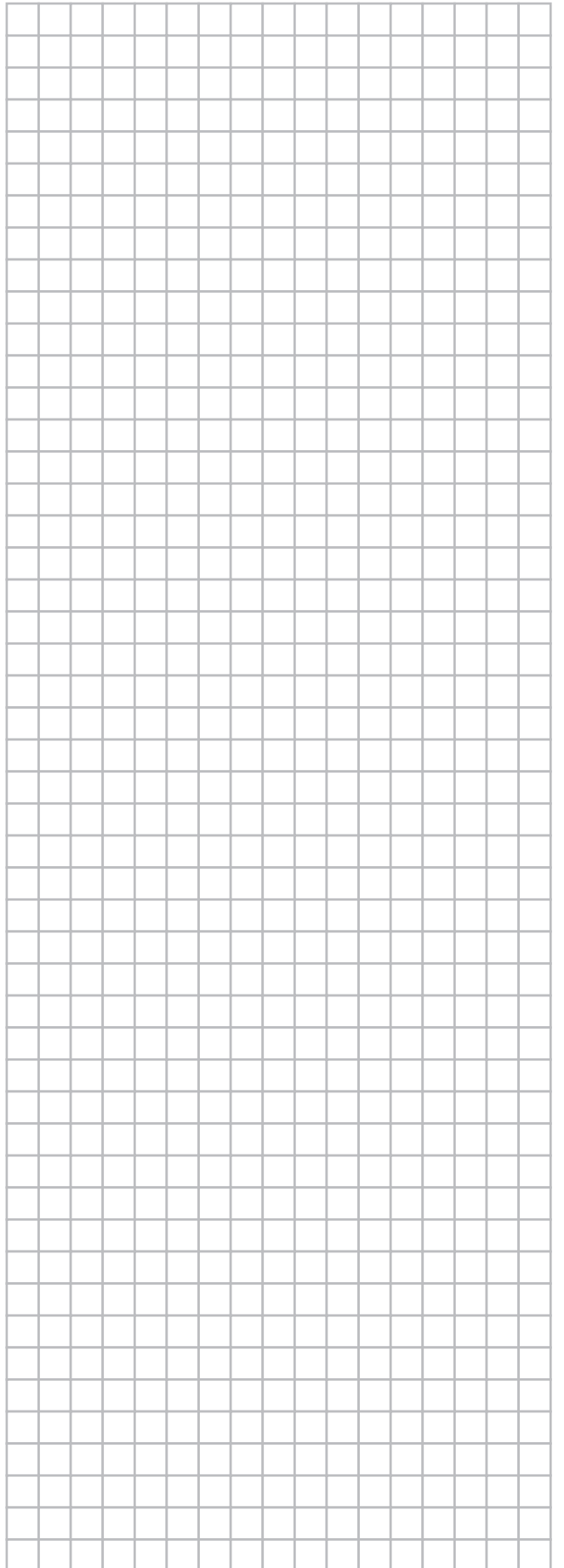
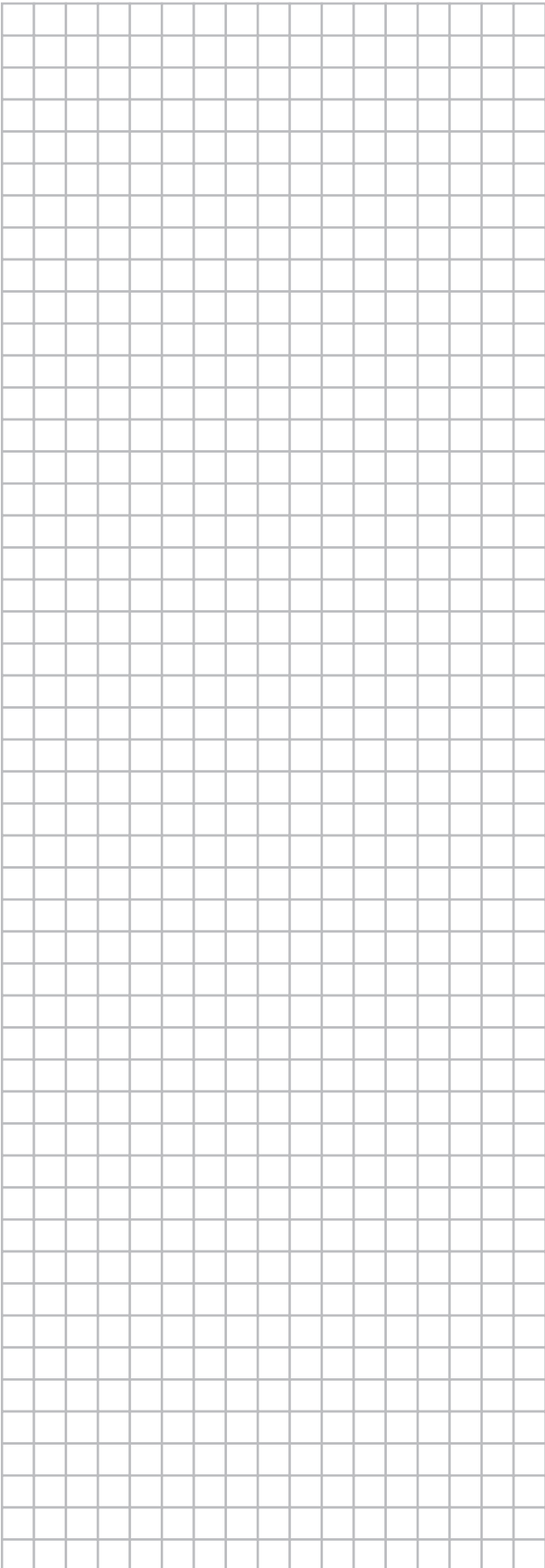

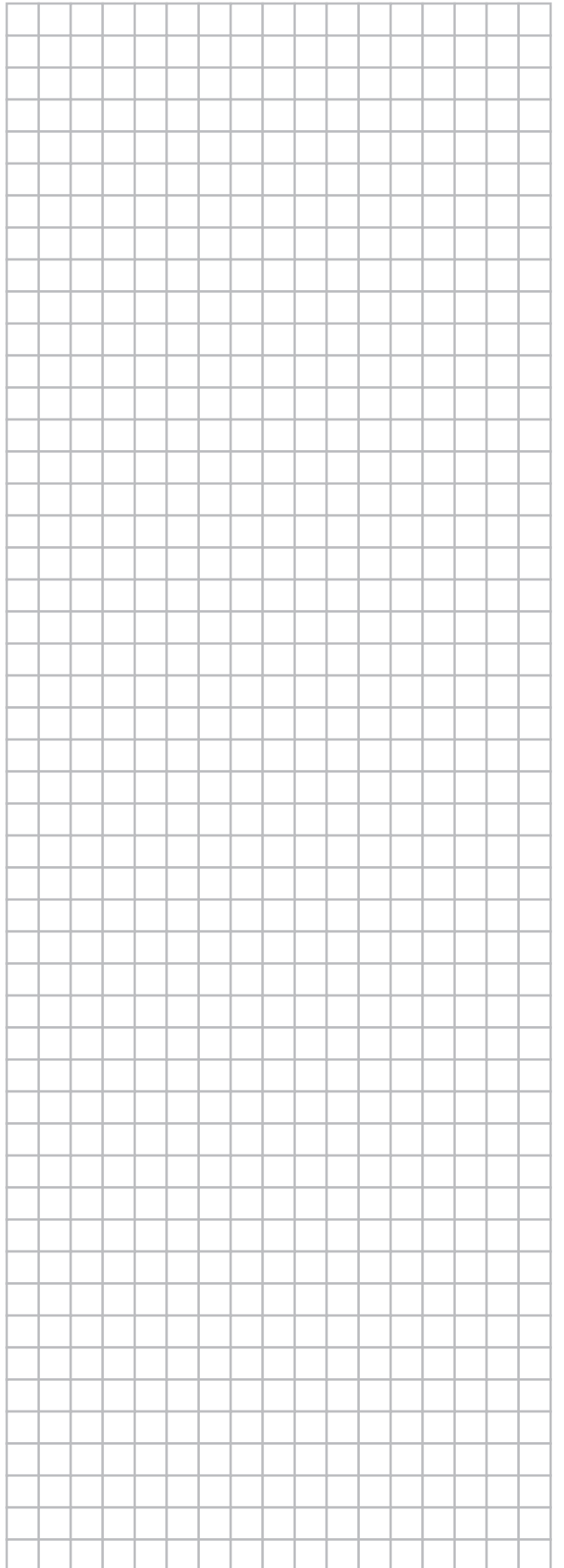
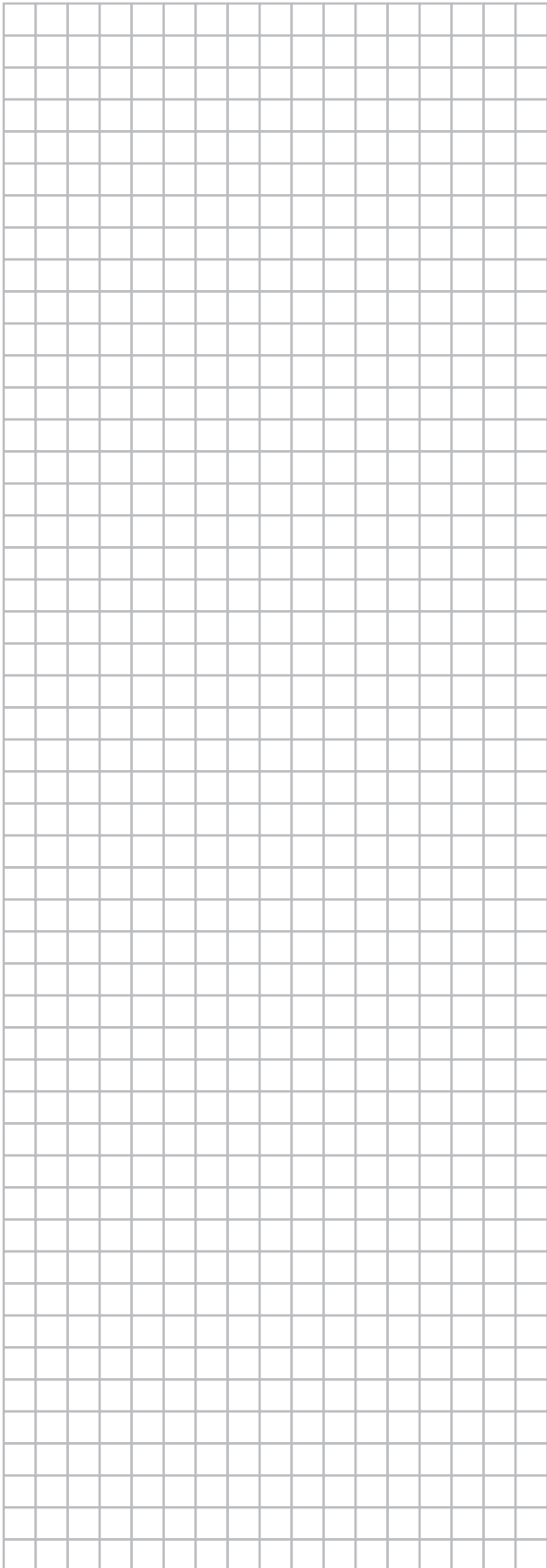

DAIKIN INDUSTRIES CZECH REPUBLIC s.r.o.

U Nové Hospody 1/1155, 301 00 Plzeň Skvrňany, Czech Republic

DAIKIN EUROPE N.V.

Zandvoordestraat 300, B-8400 Oostende, Belgium

Copyright 2015 Daikin

ERC

3P393185-4D 2015.06